

Espejos retrovisores exteriores

Componentes del espejo retrovisor → [Capítulo](#)

Espejo retrovisor: cuadro general de montaje → [Capítulo](#)

Espejo retrovisor con abatimiento eléctrico: desmontar y montar → [Capítulo](#)

Espejo retrovisor con abatimiento manual: desmontar y montar → [Capítulo](#)

Componentes del espejo retrovisor

Componentes del espejo retrovisor

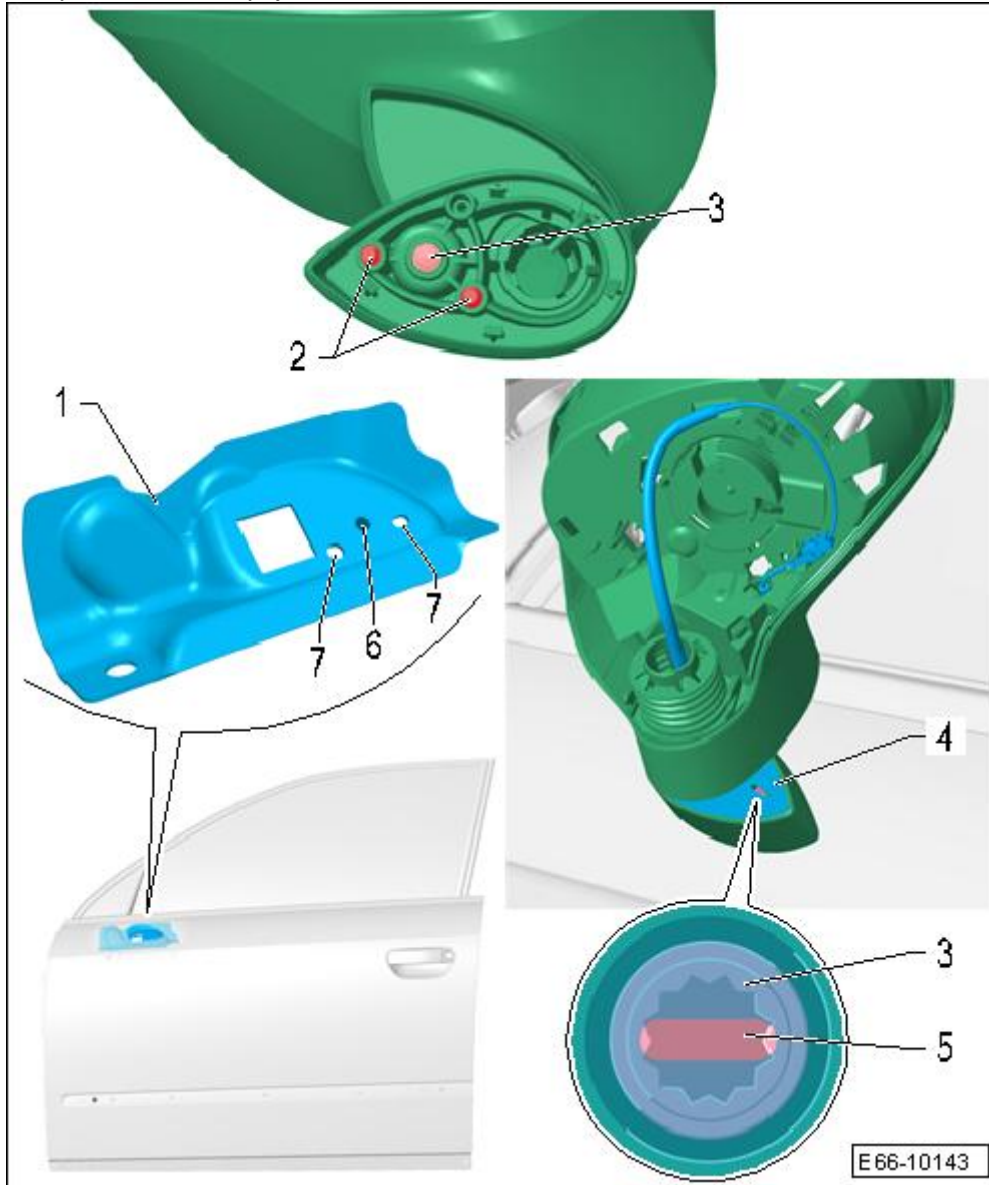

- 1 - Conjunto refuerzo de puerta
- 2 - Perno centrador
- 2 unidades
- 3 - Tornillo
- Tornillo M-8x28
- 4 - Tapa protectora
- 5 - Ranura
- 6 - Tuerca para tornillo de espejo retrovisor
- Tuerca M-8x28
- 7 - Orificio para perno

- 2 Orificios
- Para perno centrador

Espejo retrovisor: cuadro general de montaje

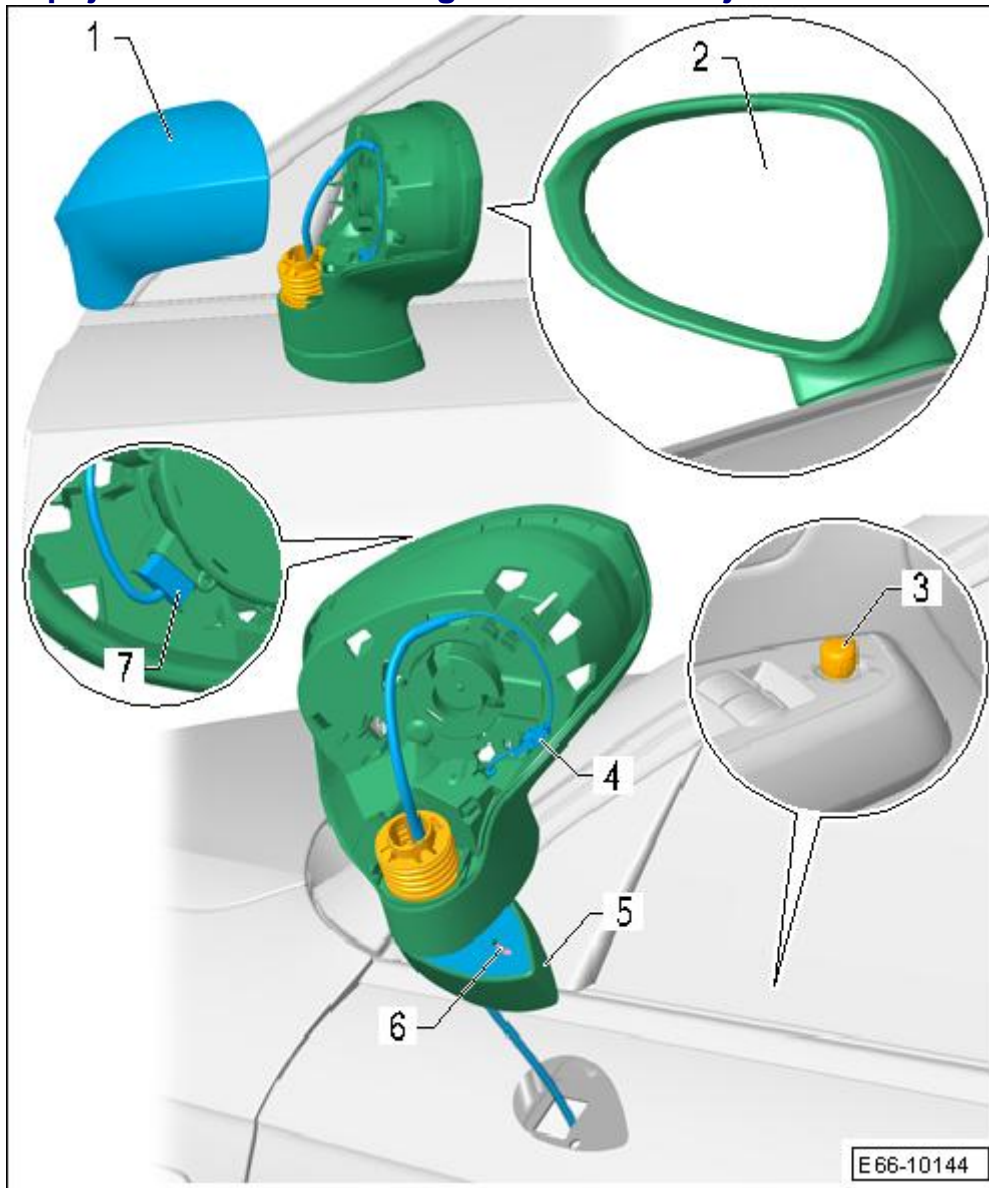

- 1 - Carcasa del espejo retrovisor
- Desmontar y montar → **Capítulo**
- 2 - Cristal espejo
- Desmontar y montar → **Capítulo**
- 3 - Mando interior de accionamiento
- 4 - Conector eléctrico
- Para el abatimiento eléctrico del espejo retrovisor
- Según versiones
- 5 - Base de espejo retrovisor
- 6 - Tornillo
- 20 ± 2 Nm
- 7 - Conector eléctrico
- Para el ajuste eléctrico del cristal del espejo retrovisor

Espejo retrovisor con abatimiento eléctrico: desmontar



¡PELIGRO!

- ♦ Durante las operaciones hay que llevar gafas y guantes de protección.
- ♦ El espejo retrovisor dispone de una tapa protectora para dificultar su desmontaje.
- Desmontar el guarnecido de puerta → Carrocería, trabajos de montaje exterior; Grupo de rep.70.
- Desmontar el altavoz de graves → Carrocería, trabajos de montaje exterior; Grupo de rep.70.
- Desmontar el motor alzacrystal → Capítulo.
- Desmontar el marco ventanilla y conjunto alzacrystal → Capítulo.
- Desenchapsar el cable del espejo retrovisor de las 4 grapas interiores.
- Plegar el retrovisor tal y como se muestra en la ilustración.
- Utilizar el kit llaves dinamométricas -SAT 8010- con la llave vaso xzn m8 larga -SAT 1006/2 8L-.
- Introducir la llave vaso xzn m8 larga -SAT 1006/2 8L- por la ranura y desenroscar el tornillo en el soporte del retrovisor exterior (el tornillo no se extrae del todo).
- Retirar el retrovisor exterior de la puerta junto al mazo de cables.

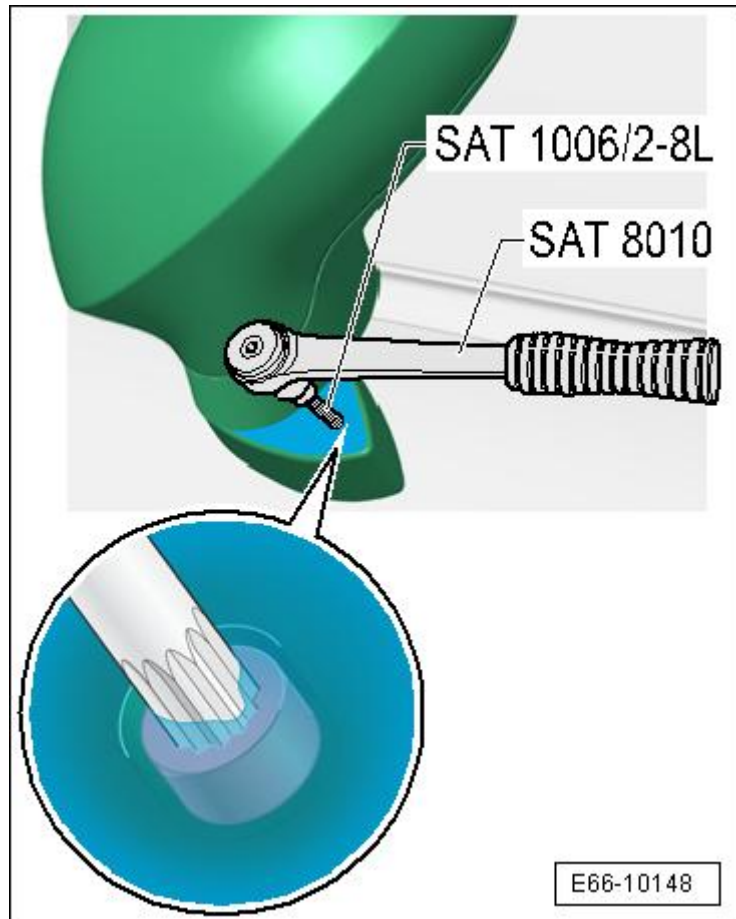

Espejo retrovisor con abatimiento eléctrico: montar

El montaje se efectúa en el orden inverso a las operaciones de desmontaje, teniendo en cuenta lo siguiente:



¡ATENCIÓN!

El espejo retrovisor dispone de una tapa protectora para dificultar su desmontaje.

- Antes de colocar el retrovisor exterior en el refuerzo de la puerta, introducir por éste el mazo de cables.

Introducir la llave vaso xzn m8 larga -SAT 1006/2 8L- por la ranura y apretar el tornillo a 20 Nm.

- Introducir la llave vaso xzn m8 larga -SAT 1006/2 8L- por la ranura y apretar el tornillo a 20 Nm.
- Fijar el cable en las 4 grapas del cuerpo básico de la puerta, pues de lo contrario se producen ruidos de traqueteo.

Montar el marco ventanilla y conjunto alzacrystal

- **→ Capítulo.**

Montar el motor alzacrystal

- **→ Anclaje.**

Montar el altavoz de graves **→Carrocería, trabajos de montaje exterior; Grupo de rep.70.**

- Montar el guarnecido de puerta **→Carrocería, trabajos de montaje exterior; Grupo de rep.70.**

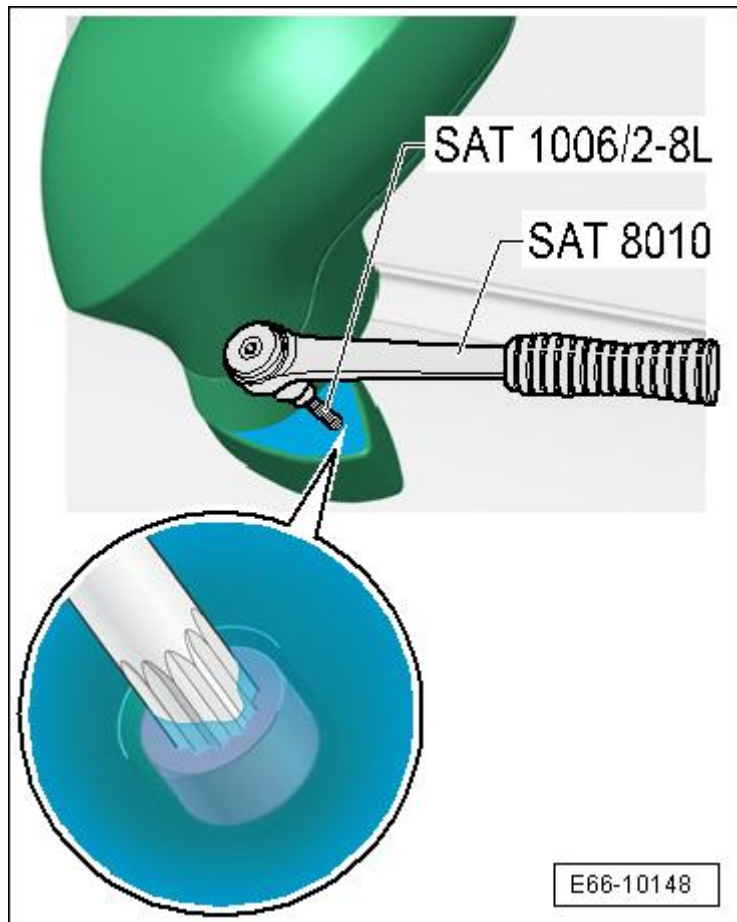

Espejo retrovisor con abatimiento manual: desmontar y montar

Herramientas especiales, equipos de comprobación y medición y dispositivos auxiliares necesarios

- ♦ Kit llaves dinamo métricas - SAT 8010-

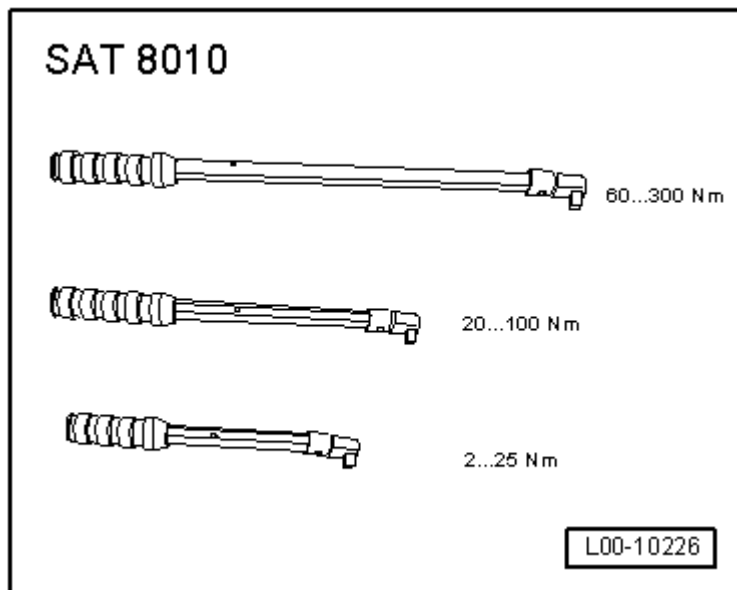

- ◆ Llave vaso xzn m8 larga - SAT 1006/2 8L-



¡PELIGRO!

Durante las operaciones hay que llevar gafas y guantes de protección.

Desmontar

- Desmontar la carcasa del espejo retrovisor exterior
→ **Capítulo**



¡ATENCIÓN!

El espejo retrovisor dispone de una tapa protectora para dificultar su desmontaje.

- Utilizar el kit llaves dinamoétricas -SAT 8010- con la llave vaso xzn m8 larga -SAT 1006/2 8L- para su desmontaje tal y como se muestra en la ilustración.

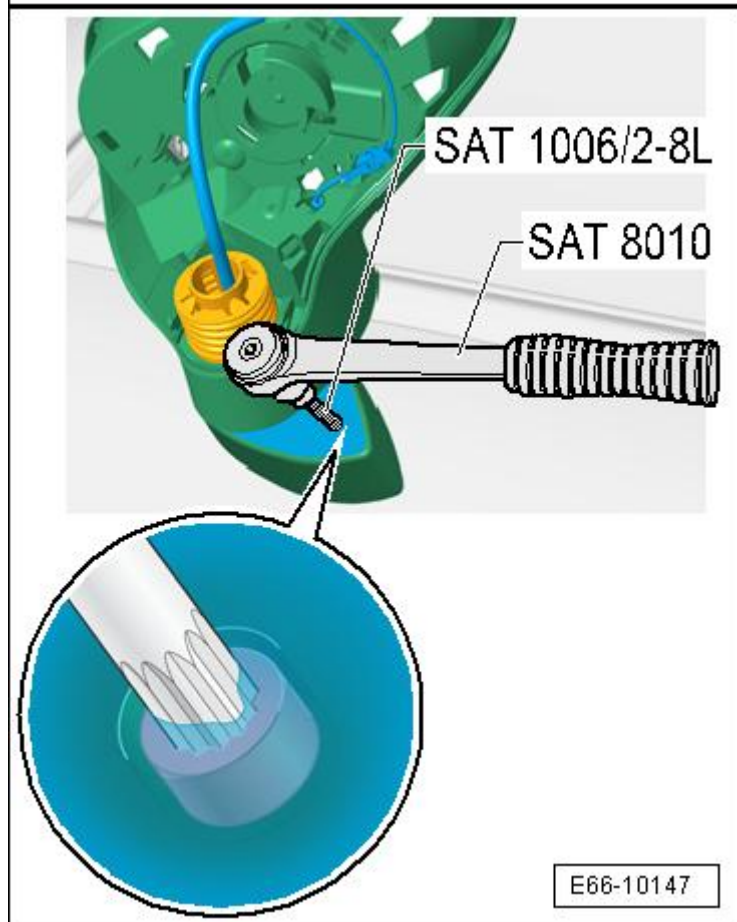
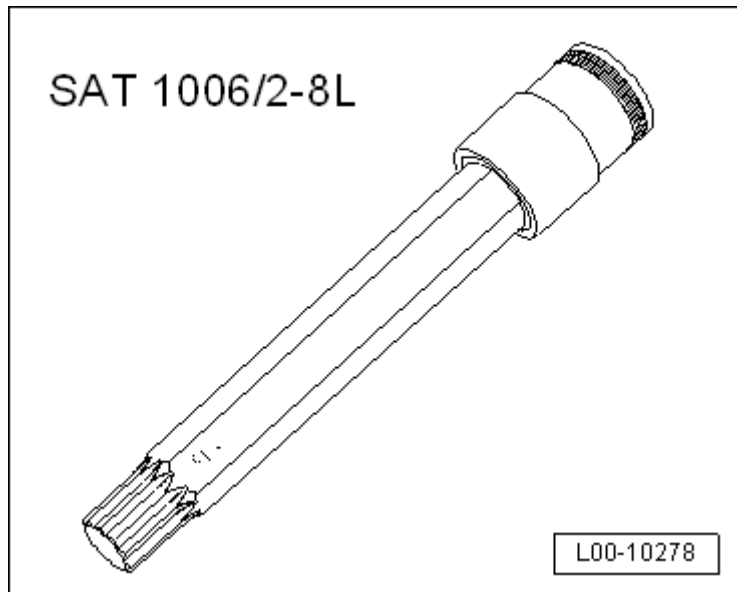

- Desacoplar el conector eléctrico -2-.

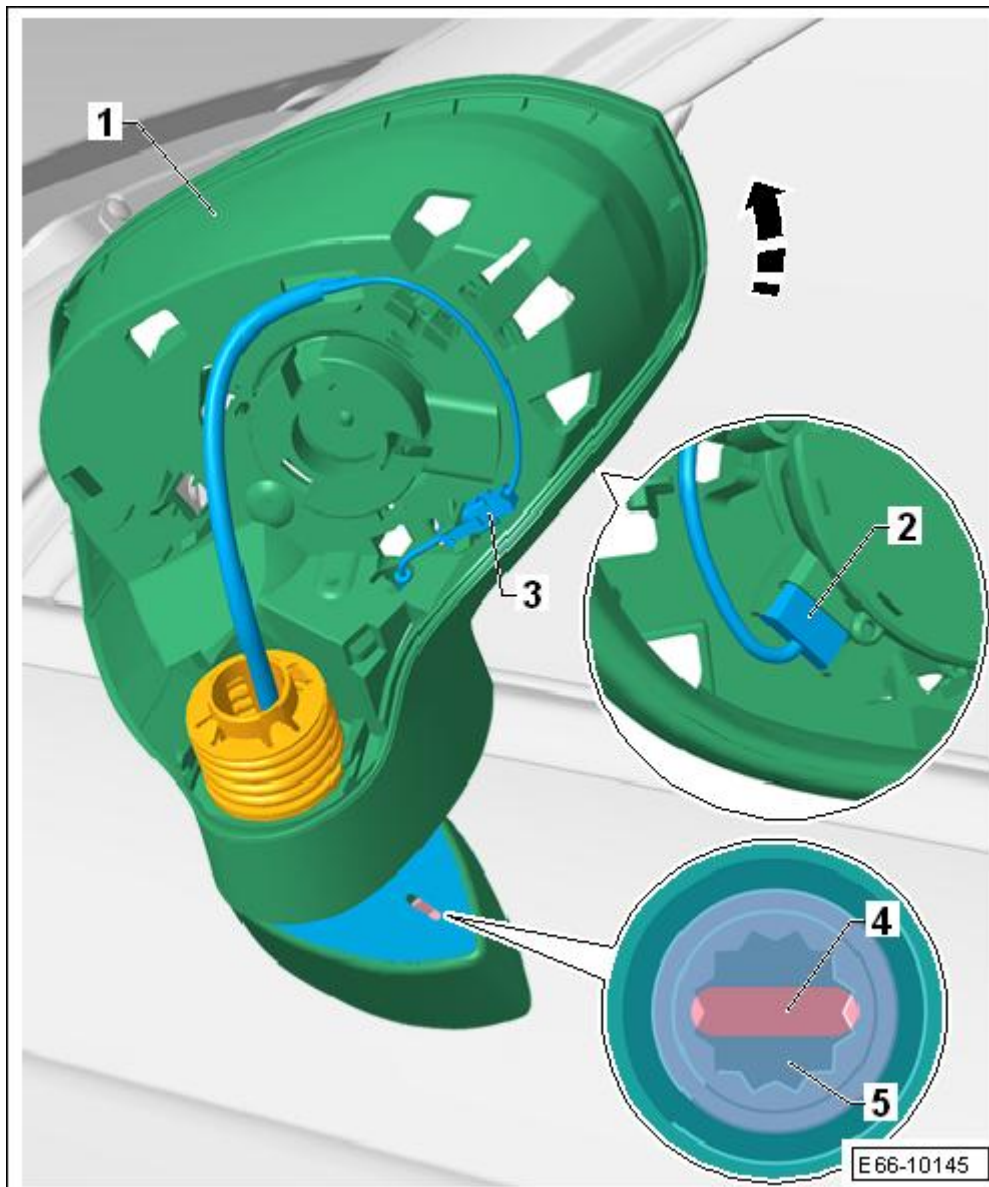

- Plegar el retrovisor exterior -1- en el sentido de la -flecha-.
- Introducir la llave vaso xzn m8 larga -SAT 1006/2 8L- por la ranura -4- y desenroscar el tornillo -5- en el soporte del retrovisor exterior (el tornillo no se extrae del todo).



Aviso

Para evitar que el conector no caiga en el interior de la puerta y con ello tener que desmontar el revestimiento de puerta. Tener la precaución de fijar con cinta adhesiva el mazo de cables del retrovisor exterior al panel de puerta exterior.

- Retirar el retrovisor exterior -1- de la puerta.

Montar

El montaje se efectúa en el orden inverso a las operaciones de desmontaje, teniendo en cuenta lo siguiente:



¡ATENCIÓN!

El espejo retrovisor dispone de una tapa protectora para dificultar su desmontaje.

Utilizar el kit llaves
dinamométricas -SAT 8010-
con la llave vaso xzn m8
larga -SAT 1006/2 8L- para
su montaje tal y como se
muestra en la ilustración.

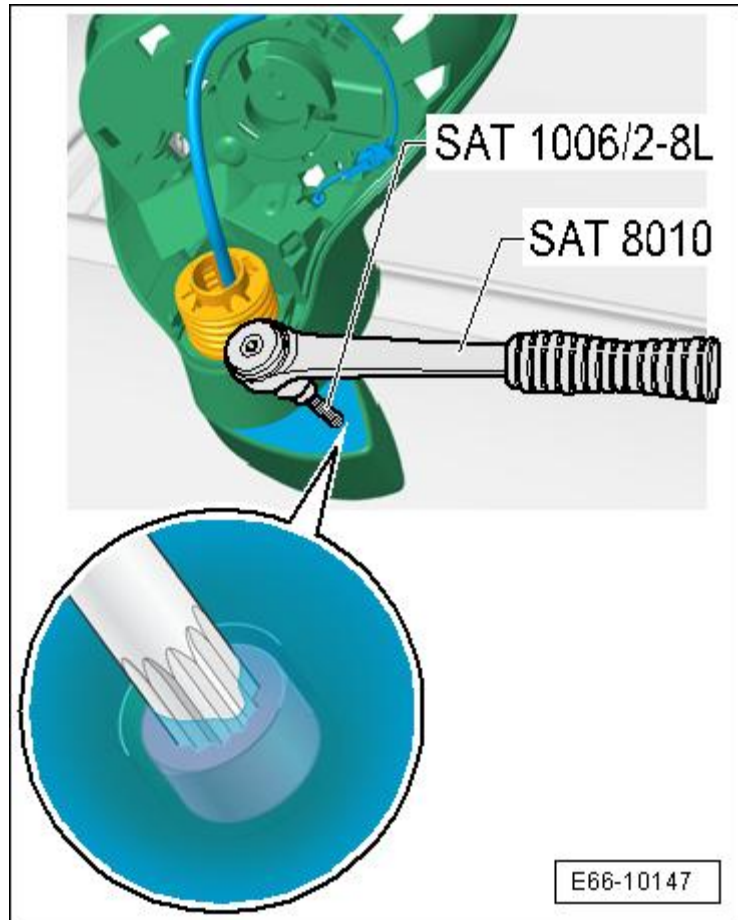

Antes de colocar el retrovisor exterior en el refuerzo de la puerta, introducir por el hueco del eje -5- el mazo de cables.

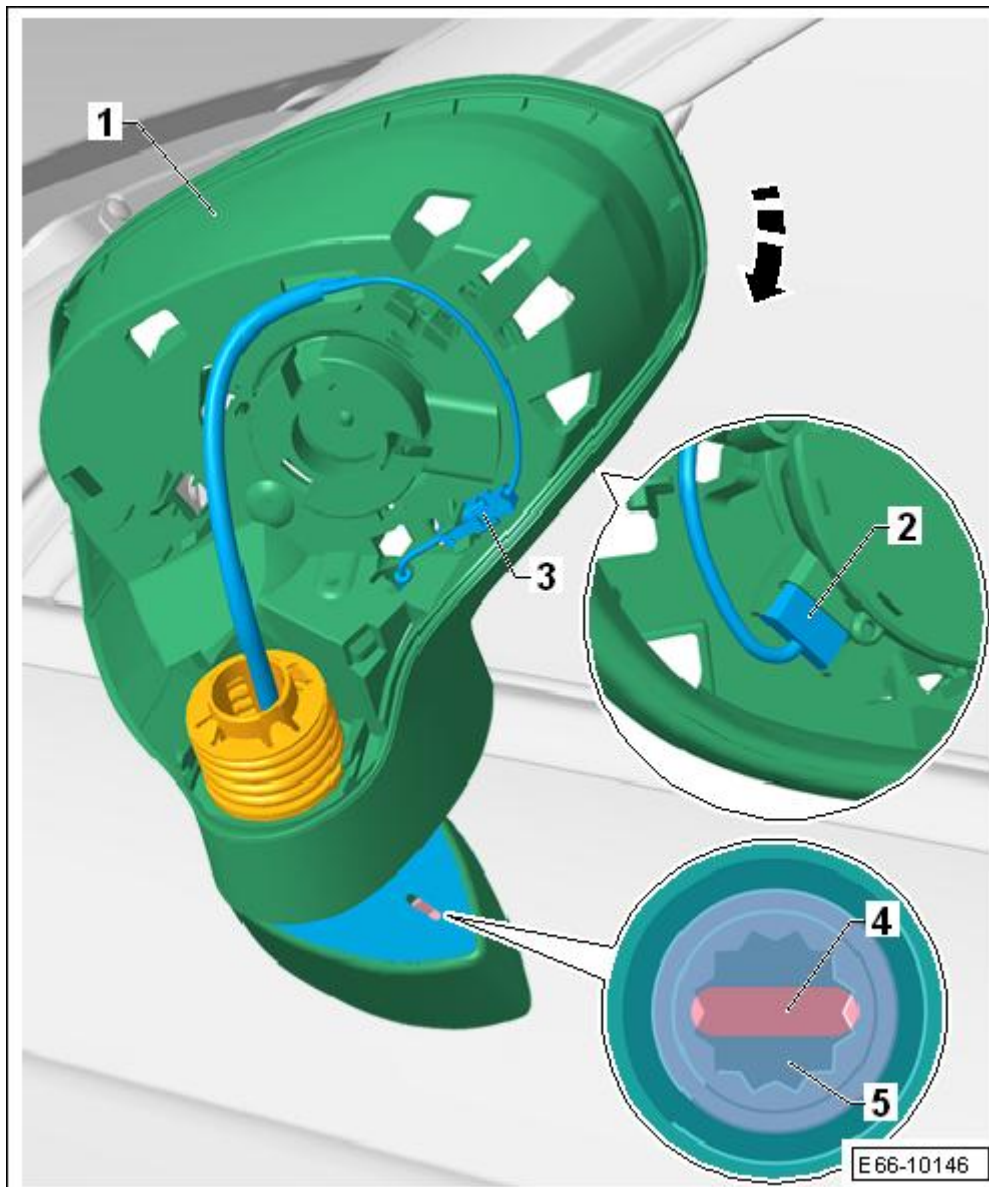

- Introducir la llave vaso xzn m8 larga -SAT 1006/2 8L- por la ranura -4- y apretar el tornillo -3- a 20 Nm.
- Acoplar el conector eléctrico -2-.
- Plegar el retrovisor exterior -1- en el sentido de la -flecha-.

- Montar la carcasa del espejo → Anclaje.

Cristal del espejo retrovisor exterior: desmontar y montar

**Herramientas especiales, equipos de comprobación
y medición y dispositivos auxiliares necesarios**

- ◆ Palanca extractora -3370-
- ◆ Gafas protectoras y guantes de cuero



¡PELIGRO!

Durante las operaciones hay que llevar gafas y guantes de protección.

Desmontar

Proteger contra deterioros la parte superior e inferior de la carcasa del retrovisor con cinta adhesiva de tela.

- Presionar la parte inferior del cristal del retrovisor -1- hacia dentro de la carcasa - flechas-.

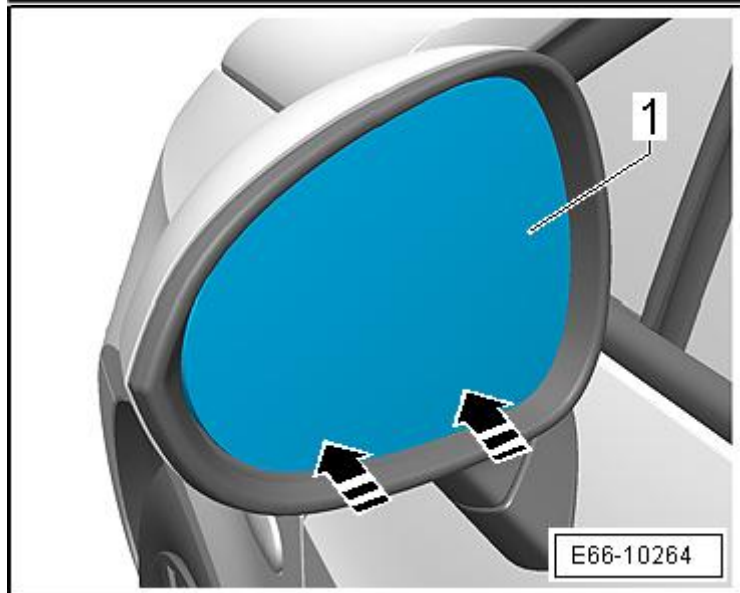
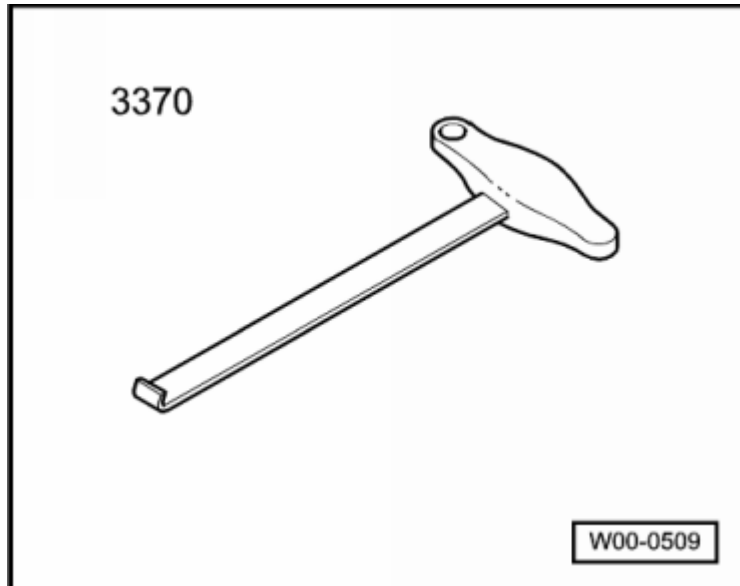

Colocar la palanca extractora -3370- sujetando la parte posterior del espejo retrovisor exterior -1-, tal y como se muestra en el gráfico.

- Presionar el cristal del espejo retrovisor exterior -1- por la parte inferior en el sentido de las -flechas- y al mismo tiempo tirar de la palanca extractora -3370- en el sentido de la -flecha-.

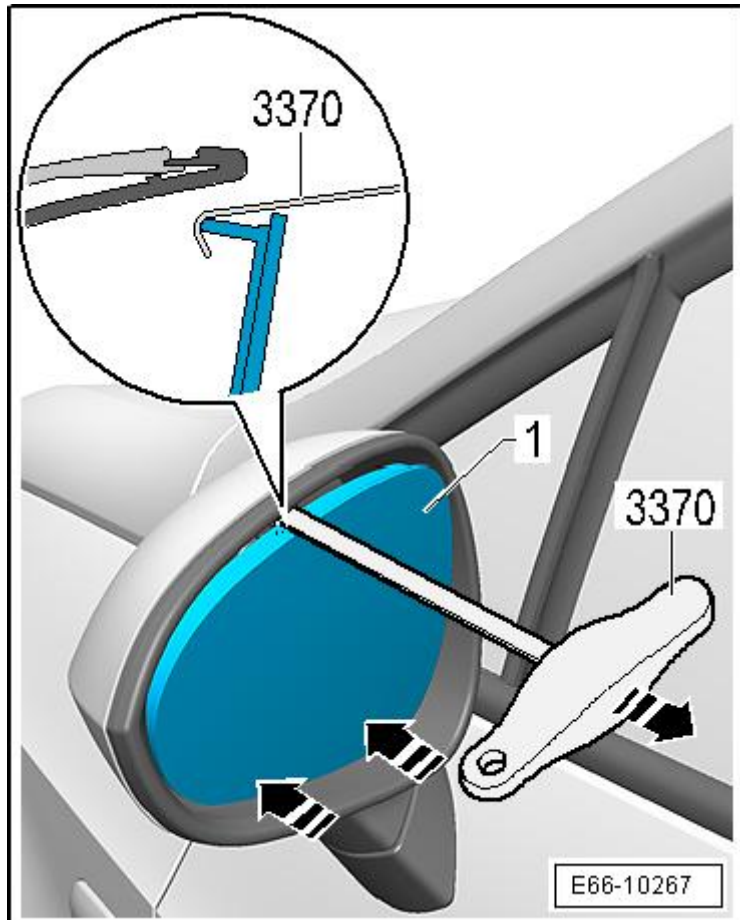

- Desacoplar los conectores -2- para la calefacción del cristal y extraer el cristal -1-.

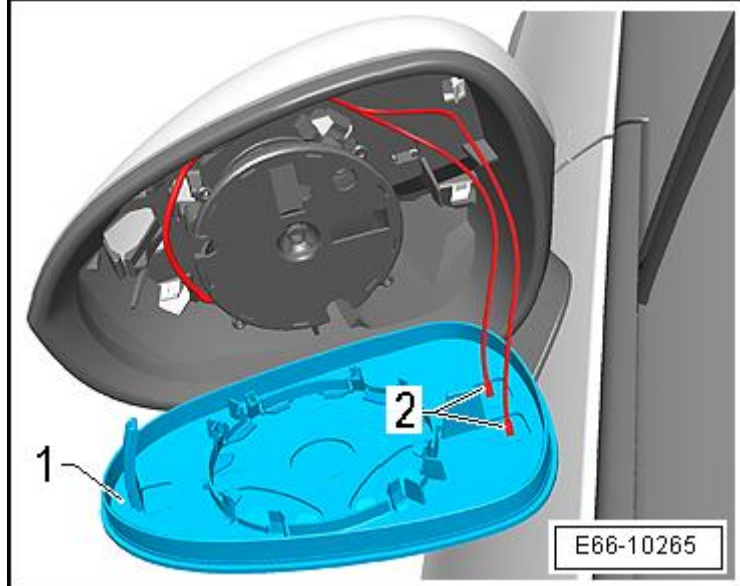

Montar

Realizar el montaje en el orden inverso a las operaciones de desmontaje, teniendo en cuenta lo siguiente:

- Para el montaje deben utilizarse
- imprescindiblemente guantes protectores.
- Acoplar los contactos en el cristal del retrovisor.

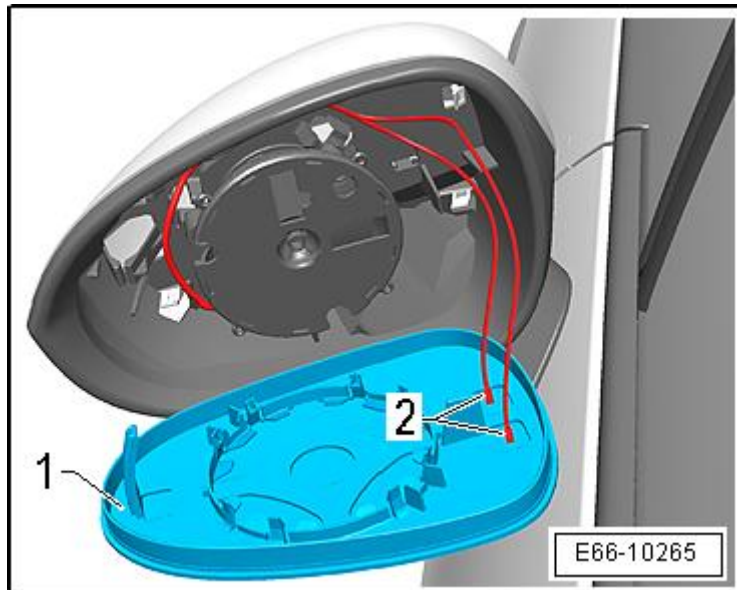

- Colocar y encajar el cristal del espejo en la guía.
- Oprimir el cristal por el centro contra el soporte de la carcasa.
- Se oirá como encastra el cristal.
- Verificar a continuación el funcionamiento.

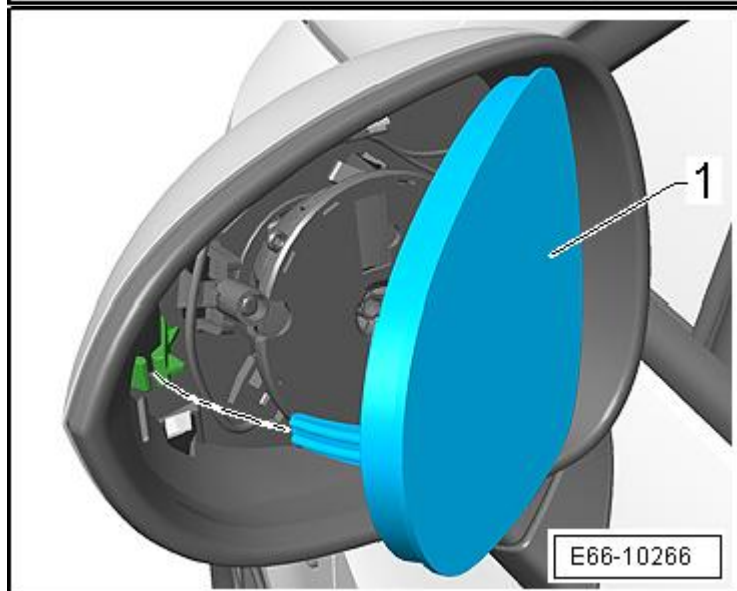

Carcasa del espejo retrovisor exterior: desmontar y montar

Desmontar

- Desmontar el cristal del espejo retrovisor exterior
→ **Capítulo.**

– Liberar las grapas -flechas A- y al mismo tiempo tirar de la carcasa -1- en el sentido de la -flecha-.
– Liberar las grapas -flechas B- y retirar la carcasa -1-.

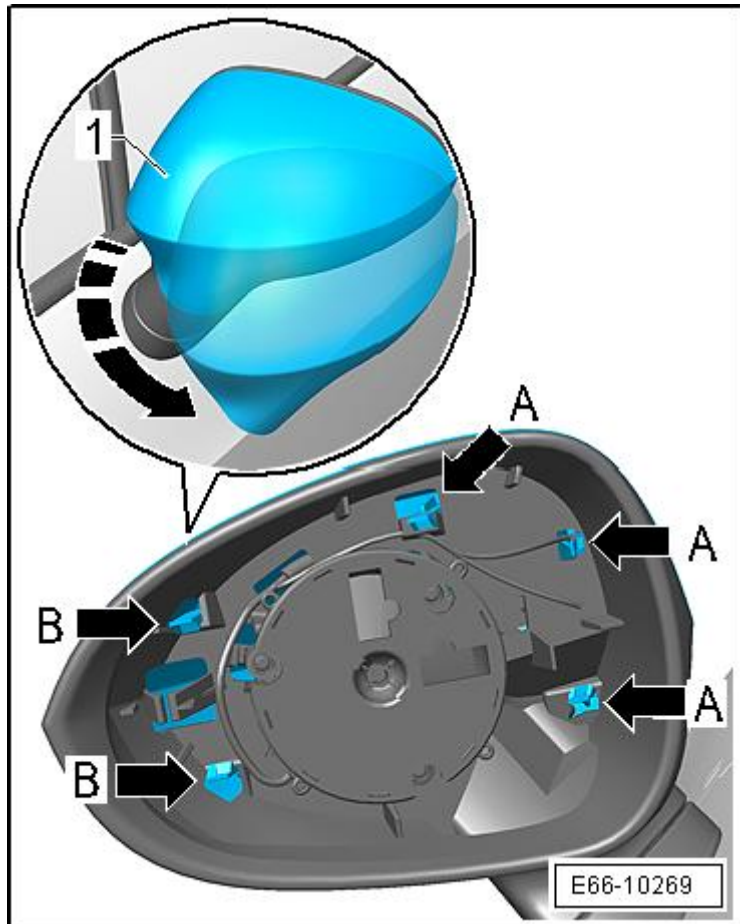

Montar

- Posicionar la carcasa -1- en el soporte del retrovisor -2- y verificar los siguientes puntos:
- ♦ Verificar que las grapas -3- estén orientadas correctamente en sus respectivos registros.
 - ♦ Verificar que la guía -flecha A- quede por debajo del soporte del retrovisor -2-.
- Montar la carcasa del espejo -1- y embutir hasta las grapas -3-. Se oye como encastran los ganchos.
- Montar el cristal del espejo retrovisor exterior
→ Anclaje.

